



兵庫県商工会連合会
展示会**共同**出展支援
FOOD STYLE Kansai 2024

【企画書】

FOOD STYLE Kansai 2024

会期 2024年1月 24日(水) 25日(木)

会場 インテックス大阪

■企画趣旨

<目的>

地域性あふれる魅力度の高い商品を有している事業所を、商工会と連合会が協力して新商品開発・既存商品のブラッシュアップ及び商談会出展を支援を行うことにより、事業所が新たな販路先を開拓し持続的な発展に繋げていくことで、商工会の存在意義や地位を高めていくことを目的とする。

<出展予定の展示会>

『FOOD STYLE Kansai 2024』

場所：インテックス大阪（大阪市住之江区南港北1-5-102 TEL: 06-6612-8800）

日時：2024年1月24日（水）25日（木） * 23日（火）から事前準備可能

<出展支援の内容 * 予定>

1. 優先してバイヤーの立ち寄りやすいエリアを確保、兵庫県エリアでの共同出展
2. 商談シート等の作成支援…自社の商品の特徴や取引条件等を的確に把握してもらうため、担当指導員が農林水産省が推奨する商談シート「FCPシート」等の作成支援を行う。
3. セミナー、個別相談の実施
4. 兵庫県統一デザインのブース設営の制作、提供 **※トライアル限定・過去に提供した事業所は対象外**

共同出展するメリット

- ①同じデザインの展示ブースが並ぶためバイヤーの目を引くことができる。資料P4
- ②出展者同士の横の連携が生まれやすくなる。
- ③数が多いので、優先していい場所のブースを提供してもらえる可能性が高い。資料P5
- ④商工会職員同士の協力体制が構築できる。
- ⑤小規模事業者の出展については、伴走型補助金が活用できる（2社以上の出展は必要なくなりました）。



よくあるの展示ブース例
提供されるテーブルに腰
幕を張り、商品はテー
ブル上に置いている。背面
にはポスターを掲示。

★兵庫県統一デザインの展示ブース

背面黒パネルを設置し、それぞれのデザインのタペストリー（約2m）を設置。どの商品でも映える「紺色」を基調としたデザインに統一し、各事業所のイチオシ商品が前面に見えるよう、ベースカウンターの作成や商品が並ぶひな壇を設置。人間にとって1番見やすい高さになるようにし、視認性を高めた。

■前回会場レイアウト(2023年)

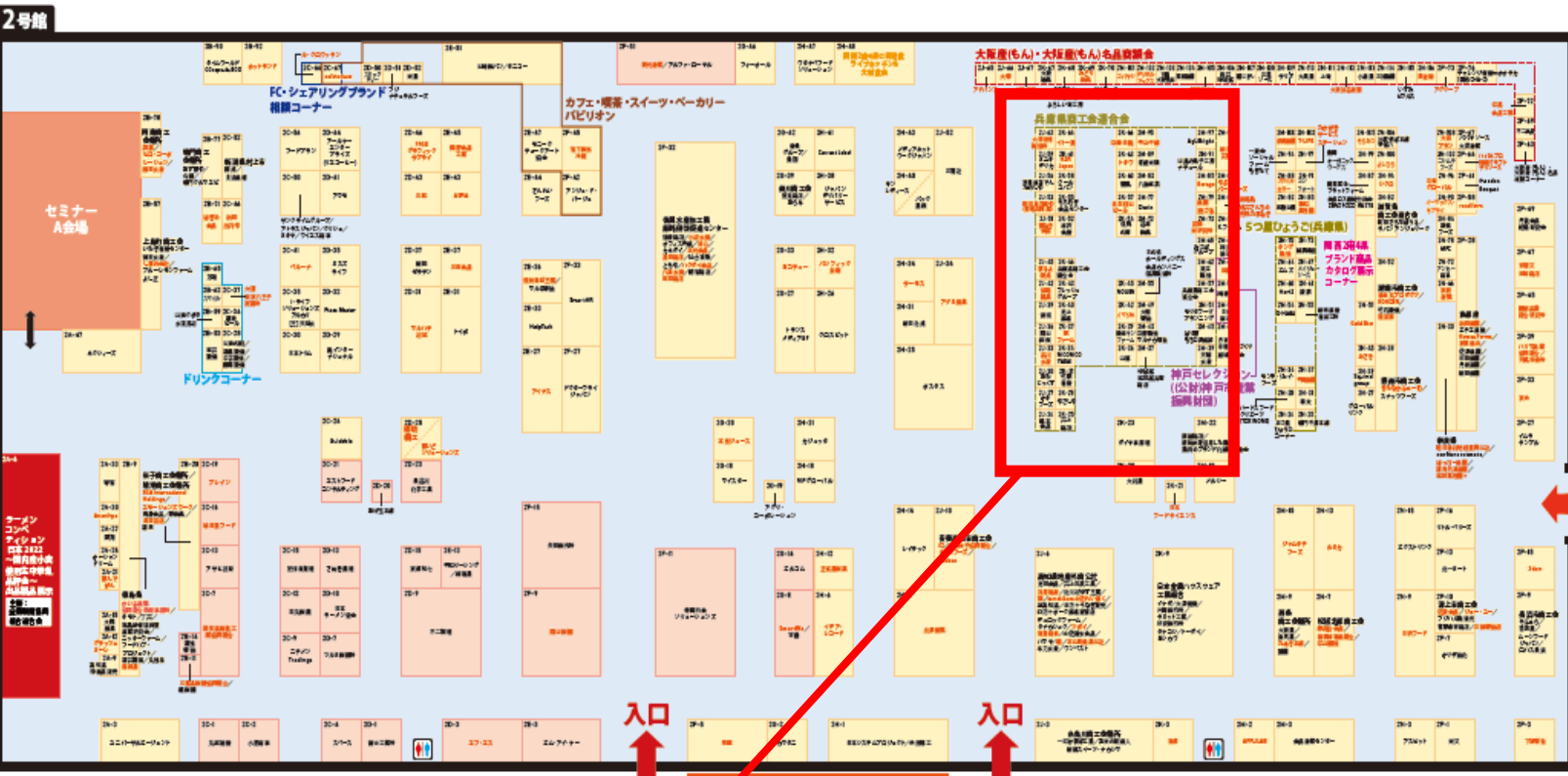

出展者一覧、セミナー・関西2府4県ご当地食ライブキッチン&大試合、の詳細・タイムスケジュールにつきましては裏面をご覧ください。

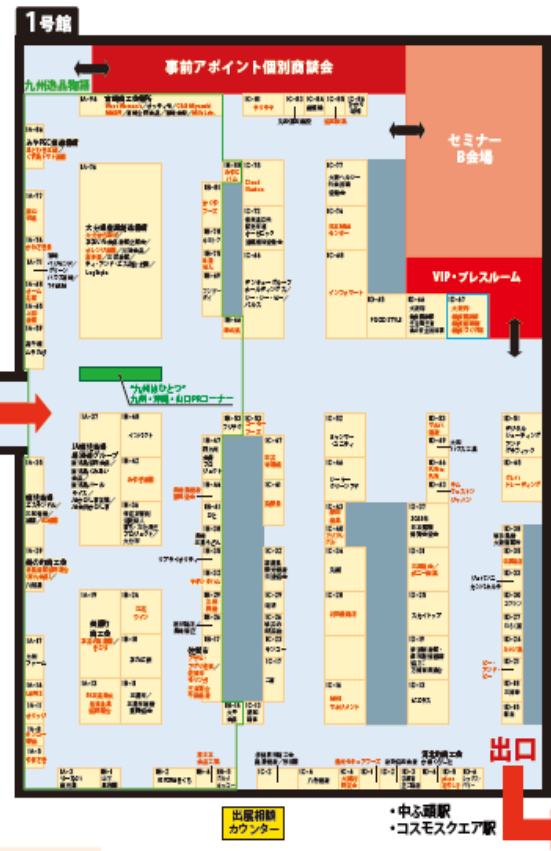

※お帰りの際は1号館出口よりお願いいたします。

出展者の社名で主な提案内容をご確認いただけます

00-00 ●●●●●●株式会社	● 外食・飲食・ホテル用商材	● 百貨店・スーパーマーケット・ECなど小売店用商材	● 惣菜・弁当・給食・宅配用商材	● FOOD STYLE Kansai	● FC・シェアリングブランド相談コーナー	オレンジの 出展者名 「商標コレクション」 参加企業
●●●●●●株式会社	● 食品製造業用商材	● ラーメン業界用商材	● 製パン・製菓用商材	● カフェ・喫茶・スイーツ・ベーカリーパビリオン	● ドリンクエリア	
				● ラーメン産業展 in Kansai	● 九州産品物産	

ブースの見分け方

前回の出展エリア

- 前回出展企業数：574社
- 前回来場者数：18,029名

共同出展のスキーム図

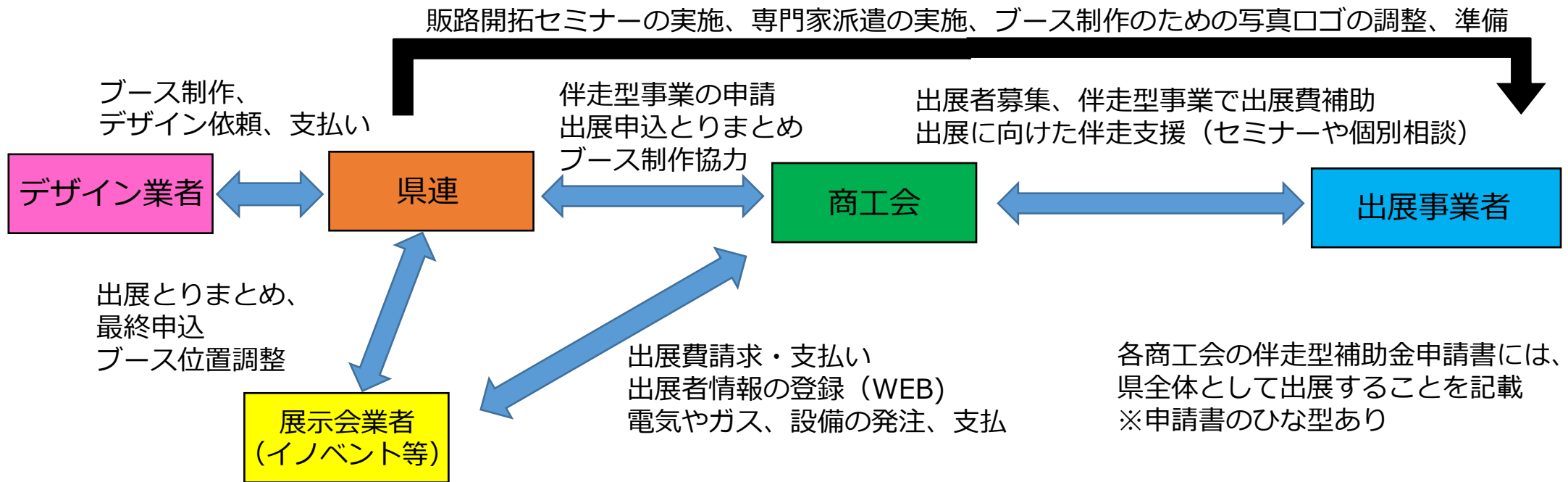

スケジュール（予定）	内容
5月9日（火）17時締切	伴走型小規模事業者支援推進事業 申請締切
5月12日（金）締切	『FOOD STYLE Kansai 2024』への出展希望者の締切（予備調査）
7～8月	本事業案内を作成（県連）、販路開拓に取り組む事業所の募集
9～11月	商談シート（FCPシート等）の作成 販路開拓に取り組むためのオンラインセミナー 個別専門家派遣の実施
9月29日（金）締切	出展申込締切（締切後、最終調整）
11～12月	展示装飾品打合せ 個別専門家派遣の実施
1月24日（水）25日（木）	展示会出展 *準備は23日（火）～可能
2月～	アンケート調査（効果検証）



■ ブース金額

【トライアルブース】

【出展料金】 1小間/110,000円 (税込)
+ 黒パネル装飾/24,750円

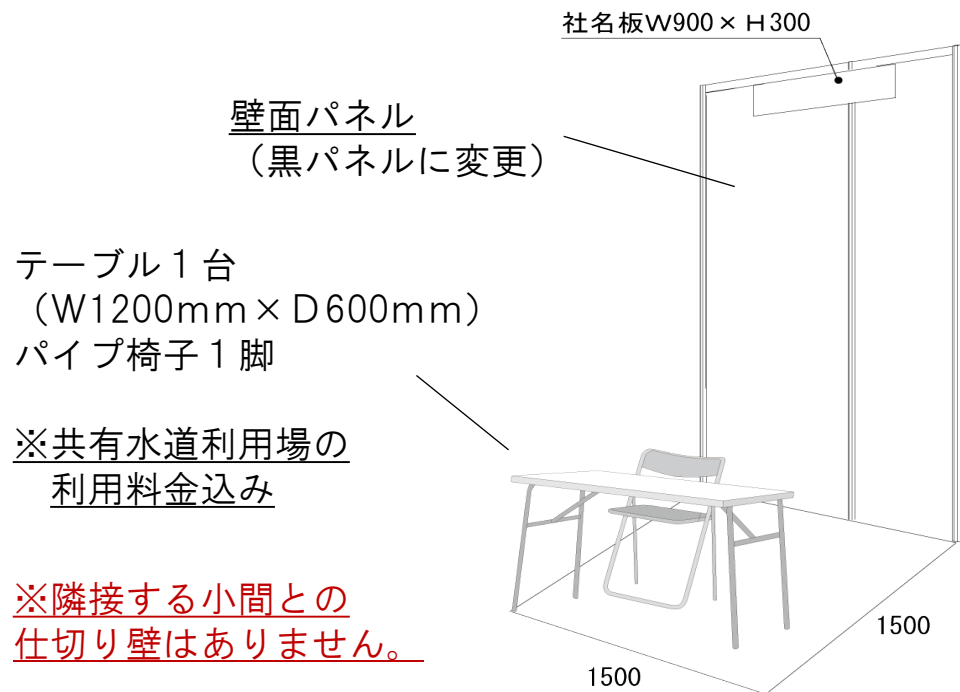

団体名大型サインイメージ

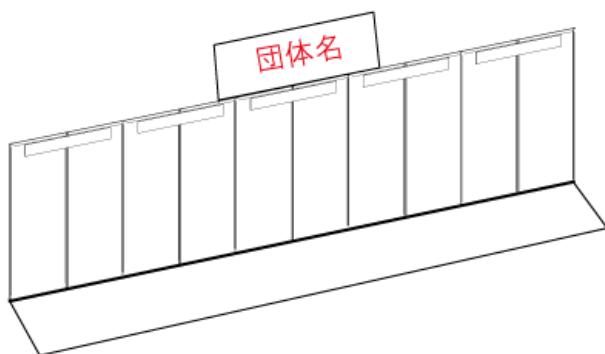

小間代については、
全国連後援のため、
10,000円(税別)
割引予定後の金額

【通常ブース】

【出展料金】 1小間/308,000円 (税込)
+ 下記装飾110,000円

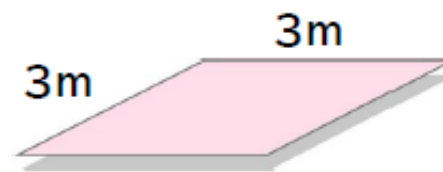

●小間仕様

・1小間サイズ:間口3.0m×奥行3.0m(9㎡)

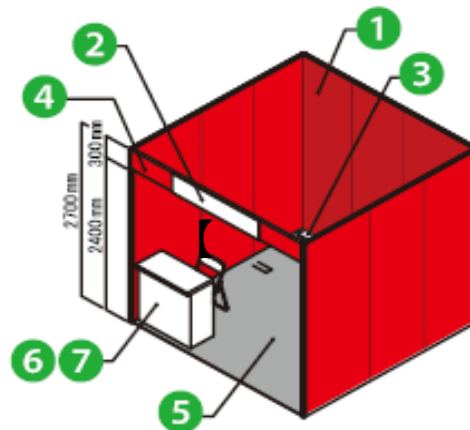

※試飲・試食を行う場合は、
共有水道利用場の
申込が必須
46,200円(税込)予定

■料金に含まれるもの

- 1 壁面システムパネル
(カラーは白・黒・青・赤・緑・黄・ネイビーから選べます)
- 2 社名看板(20文字)
- 3 100Vコンセント(900W、電気使用料込み)
- 4 LEDシームレスライト21W(パラペット裏)
- 5 パンチカーペット
(カラーは黒・グレー・青・赤・緑から選べます)
- 6 インフォメーションカウンター
- 7 パイプ椅子1脚

■ブースの装飾・その他必要経費について(下記画像の装飾は、トライアルブースのみ制作予定)



通常装飾
①②③⑤⑦

冷蔵庫用
①③④⑦

サイズ

【必要なパーツを用途に合わせてオーダーいただけます。】

ユニットで OR パーツ単品で

コンパクト収納
組み立て式なので、使用時以外はコンパクトに保管できます。

オリジナルの印刷で
ロゴデザインや写真などあらゆるグラフィックを自由に印刷できます。

フルオーダーも
ご予望に合わせて、設計・デザインでオリジナルの仕様制作も承ります。

パーツ	金額(予定/税込)
①背面タペストリー	55,000
②ひな壇	22,000
③ひな壇パネル	5,500
④横断幕パネル(冷蔵・冷凍庫)	11,000
⑤ベースカウンター	66,000
⑥デザイン代	33,000
★通常合計①②③⑤⑥	181,500
★冷蔵庫用合計①③④⑥	104,500

ブース以外の必要経費(例)	金額(予定/税込)
壁面黒パネル(必須)	24,750
電気幹線工事費	11,000~
電気使用量	3,300/kw
100V 2口コンセント	3,850
LEDスポットライト2灯	6,160
冷蔵ショーケース156ℓ	47,300
冷凍ストッカー160ℓ	45,100
共有冷蔵冷凍庫利用	20,900~22,000

* ブースは防災加工

* 水道利用料はブース代込。